

# VARIERAD HELHET

## Bärande idé

En av de stora utmaningarna med återbruk är att formgivaren inte själv kan bestämma byggmaterialets dimensioner och kvantitet. Samtidigt bidrar detta till att man får oförutsedd detaljering att arbeta med som redan finns hos det tillgängliga materialet. Idén med förslaget är att utnyttja detta för att skapa ett varierande uttryck som grundar sig i glasets olika storlekar och materialitet.

Genom att använda de glasskivor som det finns flest av i samma storlek (1295 mm x 1589 mm) som väggelement skapas en tydlig rumsbuildning för publikutrymmet till scenen samt ett avgränsat lounge-utrymme för möten. Resterande glasskivor riktas sedan utåt mot mässhallen. På det här sättet bildas tio moduler vilka alla fungerar som en monter för det återvunna glaset. Alla moduler har liknande uttryck samtidigt som det återvunna materialet gör dem unika. Scenen blir således ett exempel på hur man kan arbeta med återbruk för att både få ett varierande uttryck och samtidigt skapa ett sammanhållet helhetsuttryck. Paviljongen är öppen och kan enkelt paseras igenom vilket underlättar för flödena under mässan, men modulerna skapar också en distinkt rumslighet.

De tonade glasen färgas som en gradient från blått till vitt. En spotlight placeras inne i modulerna och riktas mot det tonade glaset för att förstärka det visuella uttrycket. Att en sida på modulerna tonas får även effekten att modulerna bara blir genomskinliga från vissa vinklar vilket förändrar dess uttryck när besökaren rör sig runt dem.

## Teknisk beskrivning

Modulernas grundstruktur utgörs av en U-form i plan där två säkerhetsglas à 1295 mm x 1589 mm att skapar fronten – det första besökaren möter efter entrén till mässhallen. Frontglaset, som har en totalhöjd på cirka 3,3 meter, är de enda glasytorna i modulen som tonas. Toningseffekten uppnås genom en applicerad färgad filmjolk som får torka in i ytan (vilken är helt luktfri när den har torkat).

På den sidan av modulerna som vänds bort från scenen ges Tentel50 möjligheten att visas upp i sin obehandlade aluminium-finish. Här staplas en variation av glasen till mönster som skapar visuella lager. När besökaren ser genom två eller flera av dessa väggar uppstår skiftande ljusspel och optiska effekter. Glaset på sidorna lämnas obehandlat för att maximera materialets egna kvaliteter.

Varje modul förses med en ljuskälla placerad centralt i U-formen, riktad upp mot den tonade fronten. Den föredragna kabeldragningen sker längs golvet, diskret integrerad i låga gummifarthinder. Om detta bedöms påverka framkomligheten kan alternativ kabeldragning mellan modulernas övre delar användas.

Säkerhetsaspekterna har beaktats noggrant, särskilt risken för att modulerna ska tippa. Tipprisken bedöms som låg tack vare modulernas sammantagna vikt, men för att kompensera för den höga fronten och de valbara sidopartierna har modulernas främre stöd ("framfötter") förlängts för att ytterligare minimera risken för framåt-tipping.



Visualisering av modulerna inifrån

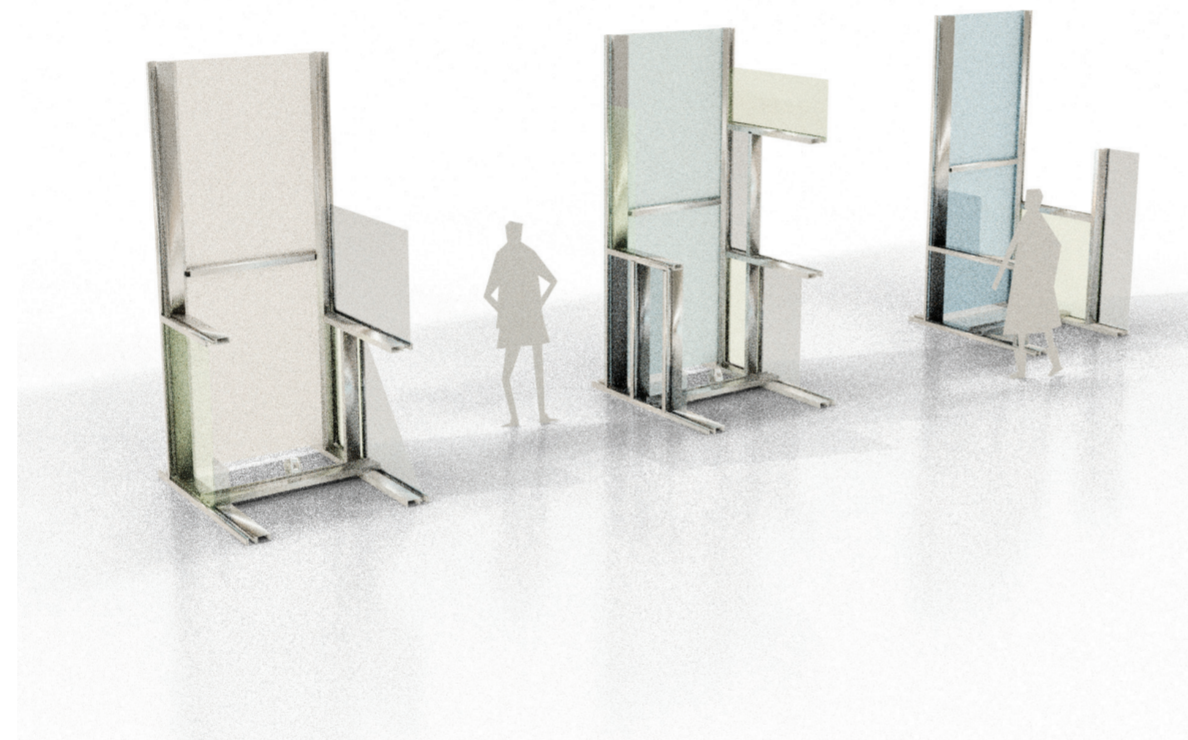

Visualisering av modulerna utifrån

## Återbruk efter mässan

När mässan är slut finns det flera alternativ till hur paviljongen kan återbrukas. Eftersom samtliga glas är obehandlade kan paviljongen och scenen monteras ner och glaset kan återbrukas som fasadsystem eller fönster. Filmjölken går lätt att tvätta av för att återställa det tonade glaset.

Ytterligare alternativ är att modulerna stannar på Älvsjömessan för att användas för paviljonger och utställningsmontrar till framtida mässor. Modulerna kan enkelt placeras i andra formationer för att skapa mindre rumsbildningar eller kompletteras för att bilda större.

De kan även placeras utomhus för att fungera som lysande skulpturer, antingen i anslutning till mässans entré eller i offentliga miljöer och parker.

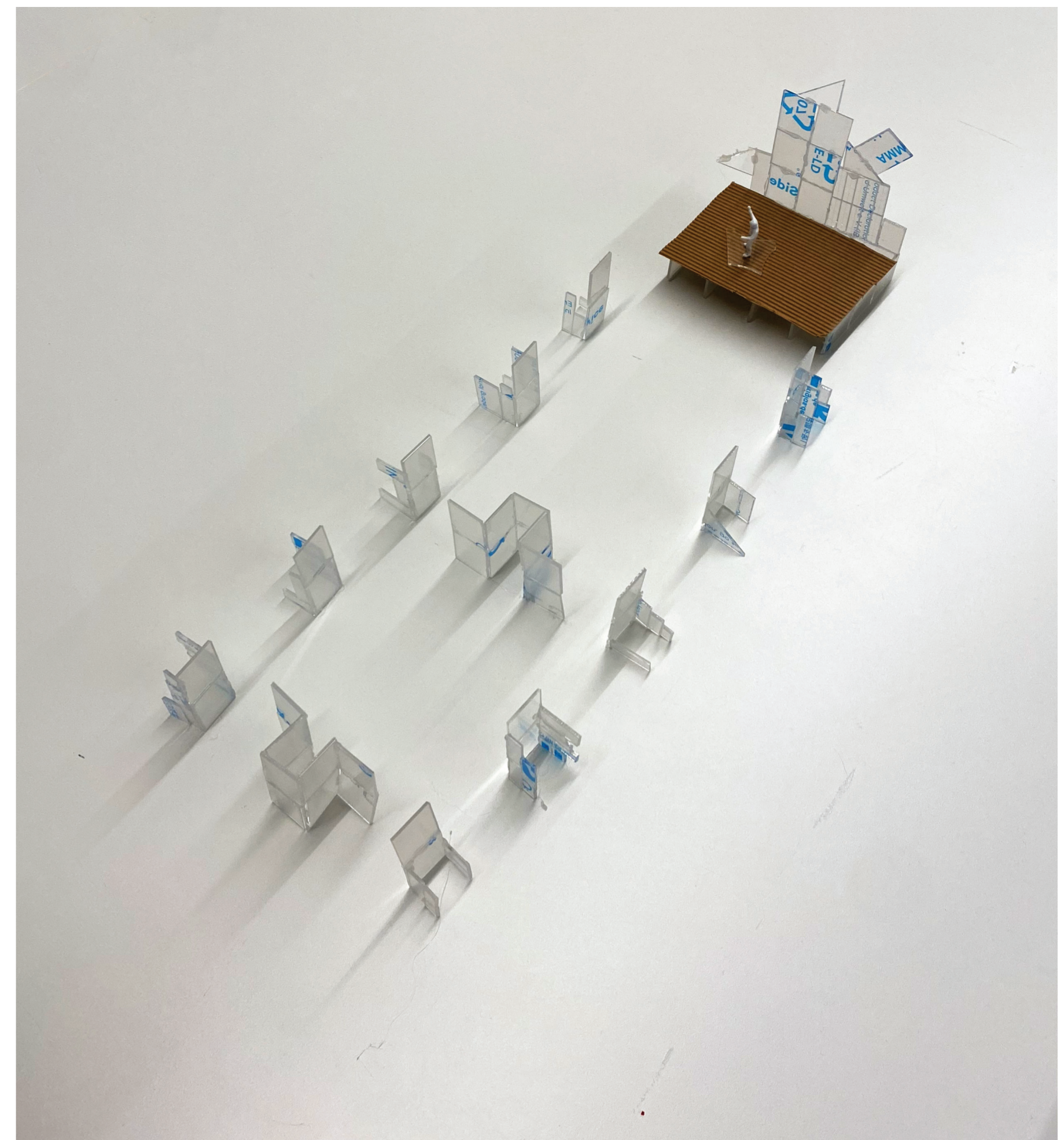

Modell på förslaget utifrån det tillgängliga glaset  
1:50

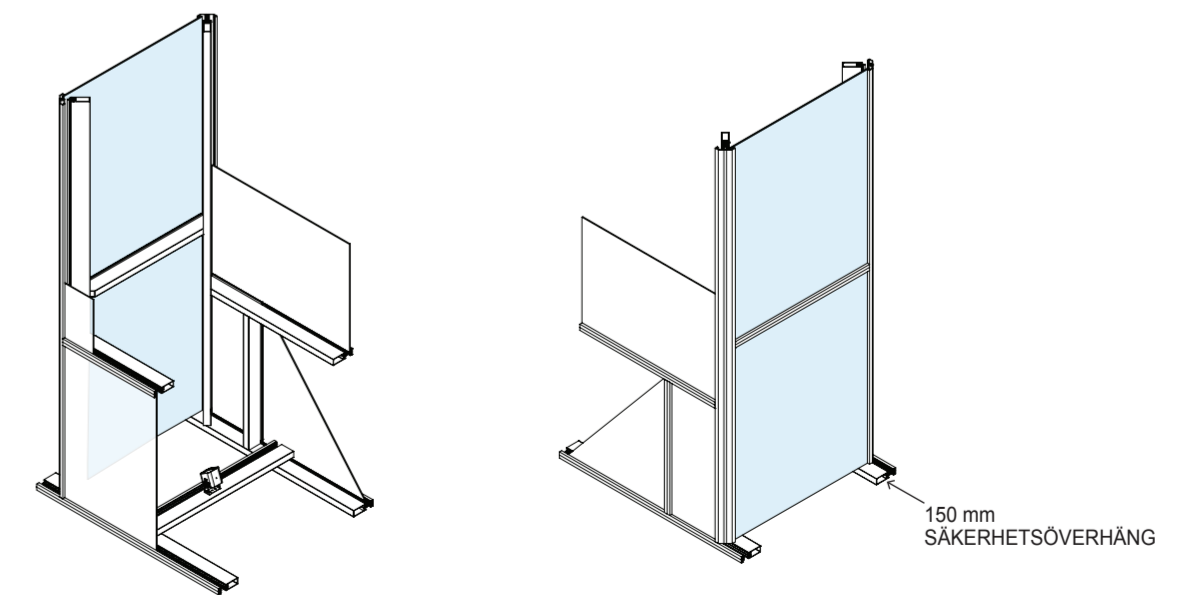

Detaljerad isometri av modul

## Möblering

För möblerna föreslås ett liknande tillvägagångssätt som för själva paviljongen, nämligen att använda det material som finns tillgängligt för att skapa ett helhetsuttryck. Idén är att använda stolar och bord som finns på cc-builds till publikplatser och loungemöbler. Dessa möbler kan även kombineras med vad som eventuellt redan finns tillgängligt på Älvsjömassan.

För att arbeta med återbruks krävs en acceptans för funktion framför valbarhet vilket visas både med modulernas varierande glas och med de olika använda stolarna. Likt modulerna blir också möblerna en uppvisning på vad som finns tillgängligt för återbruk, vilket förhoppningsvis kommer inspirera mässans deltagare och i förlängningen byggindustrin.



Exempel på tillgängliga stolar på CC-build

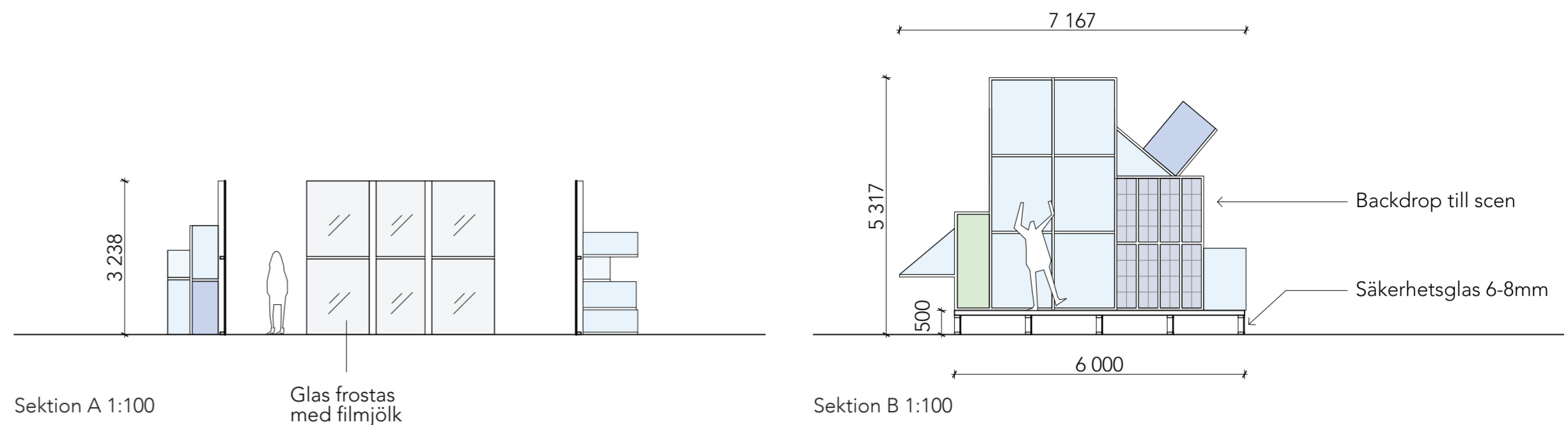

## Västra entrén

